

PHASE

Quick Start Guide

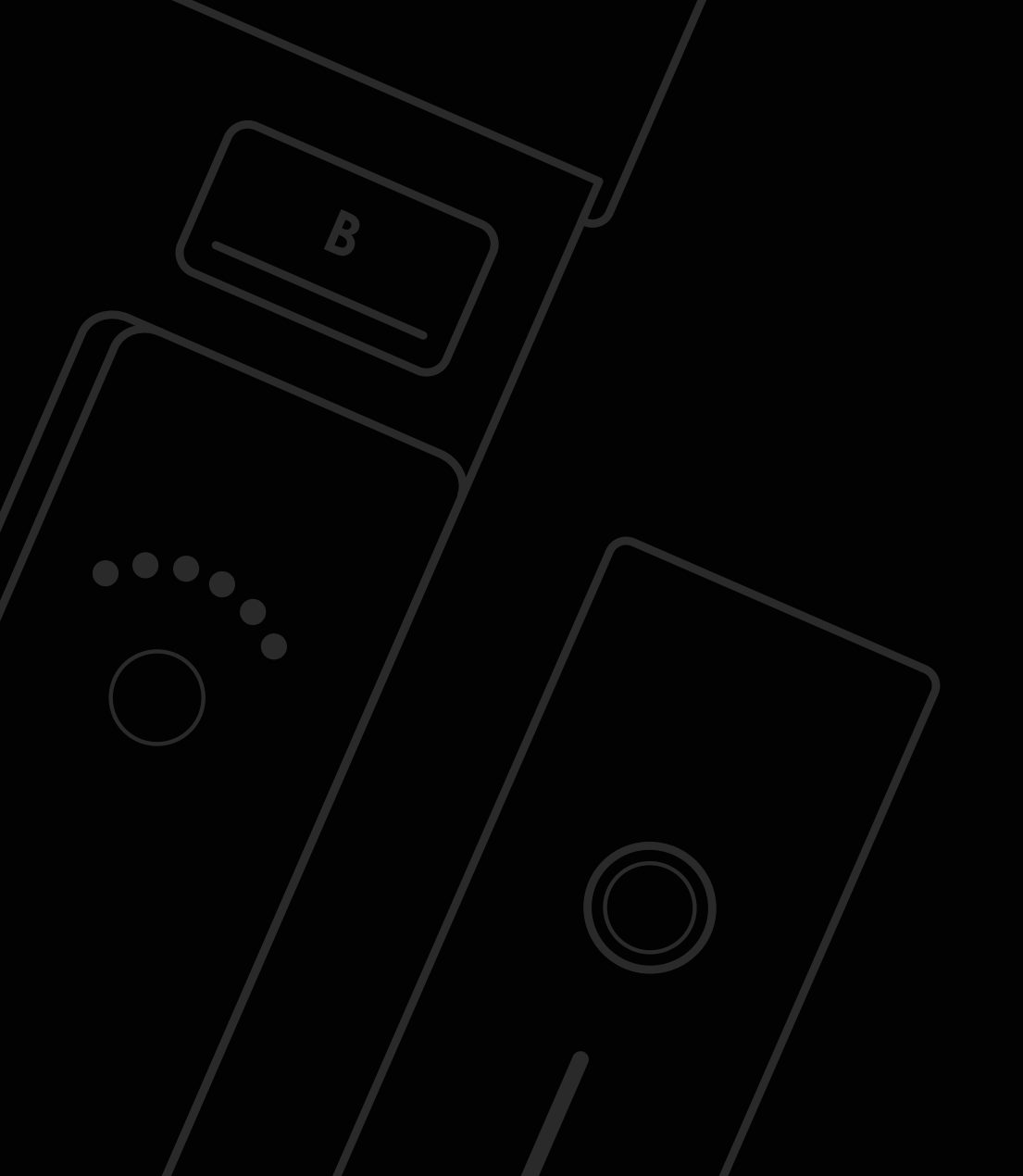

- 02 Quick start guide
- 06 Guide de démarrage rapide
- 10 Guía de inicio rápido
- 14 Quick start guide (Deutsch)
- 18 クイック・スタート・ガイド
- 22 Warranty

Quick Start Guide

For the latest information about Phase, product registration, or additional support visit mwm-store.com/support

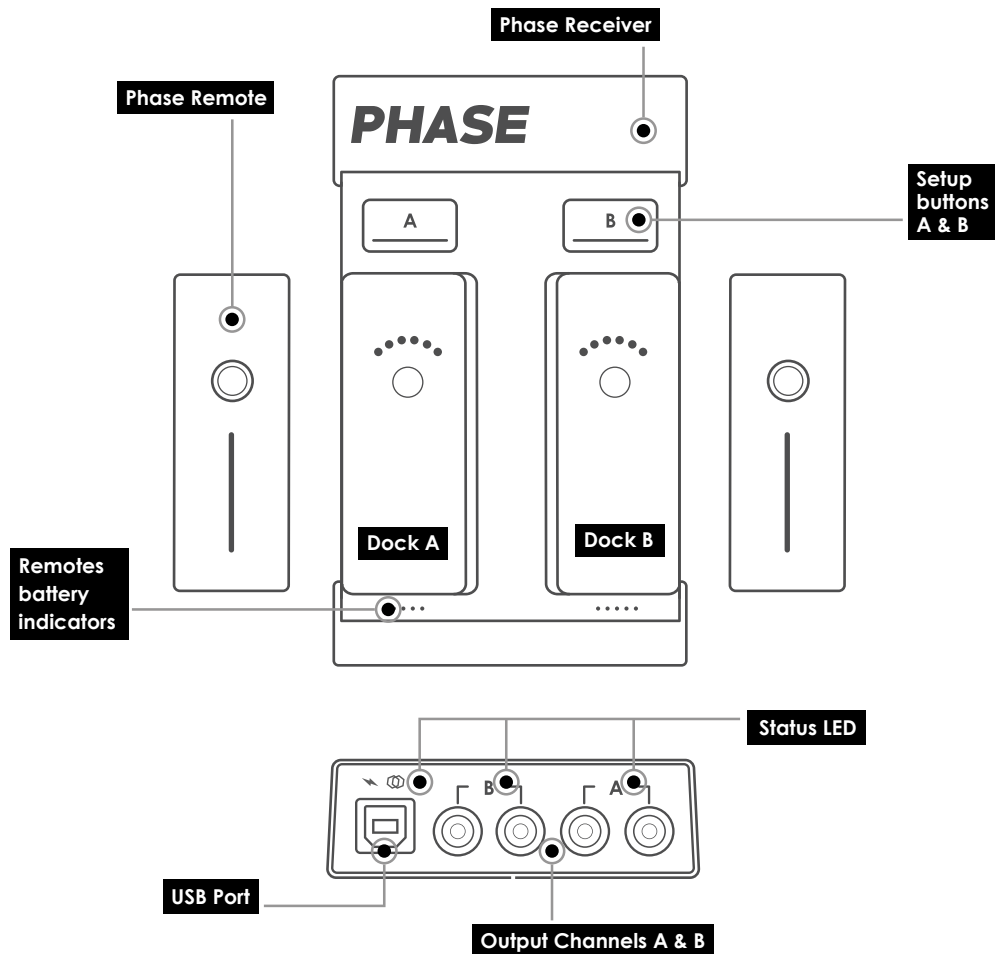

Before starting

Follow these steps carefully to make sure you get the best experience with your Phase.

Configuration

- Download the Phase configuration software on mwm-store.com/configuration and install it on your computer.
- Plug the Phase Receiver to your computer using the USB Cable provided in the box, and launch the configuration software. Make sure the Remotes are placed on the Receiver when connecting it to your computer.
- Connect to your MWM account (the one you used to buy your Phase on mwm-store.com). Or if you don't have one, please create it to register your product.
- Follow the steps indicated on the configuration software and install the available update to access the latest firmware version of Phase.

Charge

- Put the Remotes on the Receiver. They will automatically charge when the Receiver is connected to a power source (computer, power outlet...).

Note: If you're using Phase for the first time, we recommend you to fully charge the Remotes before using them. You will need around two hours to completely charge your Remotes.

Setup

Connect Phase to your DVS interface

- The Receiver needs to be connected to a power source (computer, power outlet...) to be used.
- Connect the output channels of the Receiver to the line inputs of your DVS interface (either external sound card or integrated DVS mixer) using the RCA Cables provided in the box.

Note: Depending on your setup you might have to manually switch the inputs to line/cd mode on your DVS interface/mixer.

Prepare your record

- Take one of the magnetic stickers provided in the box and remove the protective band under the sticker.
- Place your record on the turntable, align the sticker hole with your turntable spindle and place the sticker on your record.

Note: Be careful, stickers can be difficult to remove from your records.

Activate the Remotes

- Take the Remotes out of the Receiver and place them on your record on the magnetic stickers.
- Don't move the Remotes until the LED strip is completely filled up. Remotes are now calibrated and ready to use. Make sure your DJ software is set on relative mode for Phase to work properly.

Note: By default Phase is optimized to work with Serato DJ software®, if you are using a different DJ software you will need to set it from the Phase configuration software.

You are all set and you can now use Phase!

Additional features

For the features below to work, the Receiver has to be connected to a power source.

Pairing

Needed when you have more than 2 Remotes

Put the Remote you want to pair on the empty dock of your choice on the Receiver and long press (3 sec.) the matching Setup button. Your new Remote is paired with the Receiver when its LED stops flashing.

Note: Each dock of the Receiver can only have one Remote paired at the same time.

Pause/Play

Press one time the Setup button to pause the matching Remote. When the Remote is paused, the LED slightly fades.

Press the button again to reactivate the Remote.

Sleep Mode

A paired Remote out of the Receiver automatically goes to sleep mode after 10 minutes of immobility. Sleep mode lets you save power when you're not using Phase.

To wake your Remote from sleep mode, simply make it move.

Turn on/off the Remotes

To turn on a Remote, simply put it on one of the docks of your Receiver. Your Receiver needs to be connected to a power source.

Remotes automatically shut down after 10 minutes of Sleep mode or 10 minutes after the Receiver has been unplugged.

Note: you can set the timeout before extinction from the configuration software.

Turn on/off the Receiver

Simply plug the Receiver to any USB power source (5V) to turn it on, and unplug it to turn it off.

Setup examples

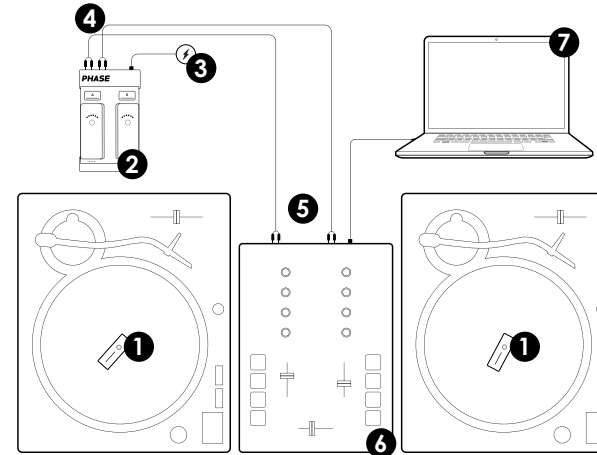

Phase with integrated DVS mixer

- 1 Phase Remote
- 2 Phase Receiver
- 3 USB power cable
- 4 Line out
- 5 Line in
- 6 Integrated DVS mixer
- 7 Computer

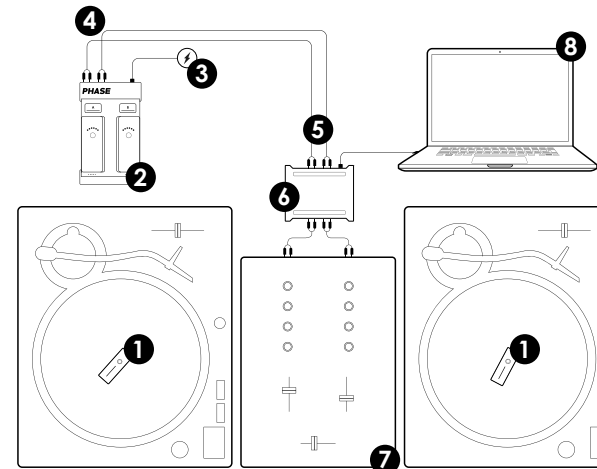

Phase with analog mixer

- 1 Phase Remote
- 2 Phase Receiver
- 3 USB power cable
- 4 Line out
- 5 Line in
- 6 External DVS sound card
- 7 Analog mixer
- 8 Computer

Guide de démarrage rapide

Pour accéder aux dernières informations concernant Phase, l'enregistrement du produit, ou tout support additionnel, rendez-vous sur mwm-store.com/support.

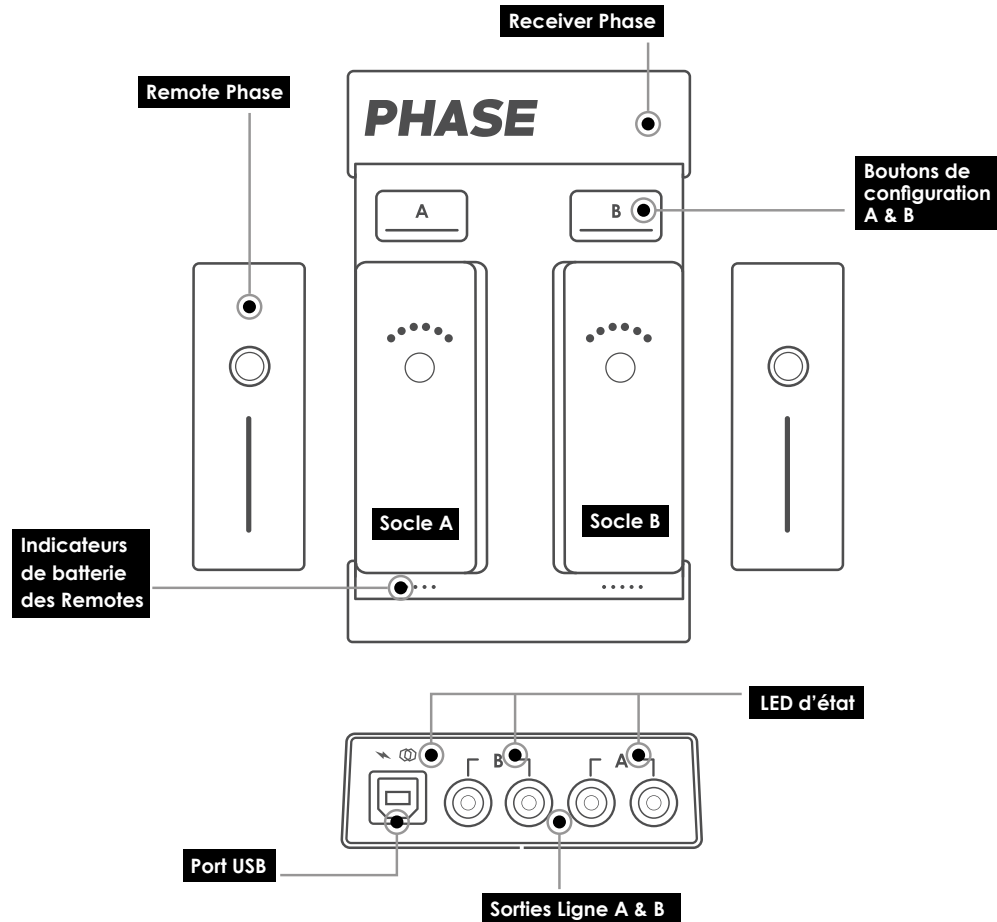

Avant de commencer

Suivez ces étapes attentivement pour bénéficier de la meilleure expérience avec votre Phase.

Configuration

- Téléchargez le logiciel de configuration Phase sur mwm-store.com/configuration et installez-le sur votre ordinateur.
- Branchez le Receiver Phase à votre ordinateur en utilisant le câble USB fourni dans la boîte et lancez le logiciel de configuration. Assurez-vous que les Remotes soient bien placées dans le Receiver avant de le brancher à votre ordinateur.
- Connectez-vous à votre compte MWM (celui que vous avez utilisé pour acheter votre Phase sur mwm-store.com). Si vous n'avez pas encore de compte, veuillez en créer un pour enregistrer votre produit.
- Suivez les étapes indiquées sur le logiciel de configuration et installez la mise à jour disponible pour accéder à la dernière version du firmware de Phase.

Charge

- Placez les Remotes dans le Receiver. Elles chargent automatiquement lorsque le Receiver est connecté à une source d'énergie (ordinateur, prise secteur...).

Note : Si vous utilisez votre Phase pour la première fois, nous vous recommandons de charger pleinement vos Remotes avant de les utiliser. Il faut compter environ deux heures pour une charge complète.

Installation

Connecter Phase à son interface DVS

- Le Receiver doit être connecté à une source d'énergie (ordinateur, prise secteur...) pour être utilisé.
- Branchez les sorties audio du Receiver aux entrées «ligne» (Line) de votre interface DVS (soit une carte son DVS externe, soit une table de mixage avec DVS intégré) en utilisant les deux câbles RCA fournis dans la boîte.

Note : En fonction de votre installation, il sera peut-être nécessaire de changer manuellement les réglages d'entrée de votre interface DVS en "ligne/cd" (Phase n'est pas compatible avec des entrées de type "phono").

Préparer son disque vinyle

- Prenez l'un des stickers magnétiques inclus dans la boîte et retirez la bande protectrice sous le sticker.
- Placez votre vinyle sur la platine, alignez le trou du sticker avec la tige de la platine et placez le sticker sur le vinyle.

Note : Attention, les stickers peuvent être difficiles à retirer de vos disques vinyle.

Activer ses Remotes

- Sortez les Remotes du Receiver et placez-les sur les stickers magnétiques collés sur vos disques vinyle.
- Maintenez les Remotes immobiles quelques instants jusqu'à ce que la bande LED soit complètement remplie. Vos Remotes sont maintenant calibrées et prêtes à être utilisées.
- Assurez-vous que votre logiciel DJ soit réglé en mode «relatif» pour que Phase fonctionne correctement.

Note : Phase est configuré pour fonctionner par défaut avec le logiciel DJ Serato®, si vous utilisez un autre logiciel DJ vous aurez besoin de changer le réglage à partir du logiciel de configuration Phase.

Tout est maintenant prêt et installé pour utiliser votre Phase !

Fonctions additionnelles

Pour activer les fonctions suivantes, votre Receiver doit être branché à une source d'énergie.

Jumelage

Nécessaire lorsque vous avez plus de deux Remotes

Placez la Remote que vous souhaitez jumeler sur le socle vide de votre choix du Receiver et appuyez longtemps (3 sec.) sur le bouton de configuration correspondant. Votre nouvelle Remote est jumelée avec le Receiver lorsque sa LED cesse de clignoter.

Note: Chaque côté du Receiver ne peut avoir qu'une seule Remote jumelée à la fois.

Pause/Play

Appuyez une fois sur le bouton de configuration pour mettre la Remote correspondante en pause. Lorsque la Remote est en pause, sa LED clignote lentement.

Appuyez de nouveau sur le bouton de configuration pour réactiver la Remote.

Mode veille

Une Remote jumelée en dehors du Receiver se met automatiquement en veille après 10 minutes d'immobilité. Le mode veille permet d'économiser de l'énergie lorsque vous n'utilisez pas Phase.

Pour sortir du mode veille et réactiver votre Remote, il vous suffit de la faire bouger légèrement.

Allumer/éteindre les Remotes

Pour allumer une Remote, il suffit de la placer sur l'un des socles de votre Receiver. Le Receiver doit être connecté à une source d'énergie.

Les Remotes s'éteignent automatiquement après 10 minutes de mode veille, ou 10 minutes après avoir débranché le Receiver.

Note: Vous pouvez régler les délais d'extinction à partir du logiciel de configuration Phase.

Allumer/éteindre le Receiver

Branchez le Receiver à une source d'énergie USB (5V) pour l'allumer, et débranchez-le simplement pour l'éteindre.

Exemples de configuration

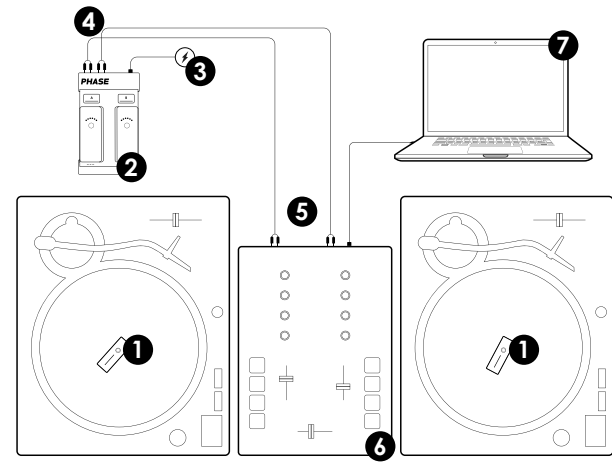

Phase et table de mixage avec DVS intégré

- 1 Remote Phase
- 2 Receiver Phase
- 3 Câble d'alimentation USB
- 4 Sortie Ligne
- 5 Entrée Ligne
- 6 Table de mixage avec DVS intégré
- 7 Ordinateur

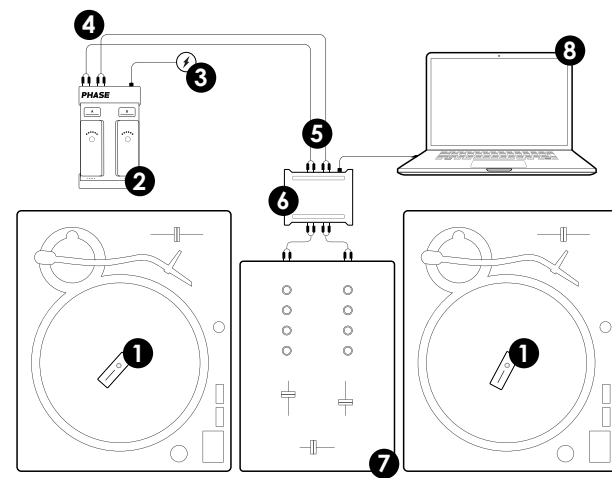

Phase et table de mixage analogique

- 1 Remote Phase
- 2 Receiver Phase
- 3 Câble d'alimentation USB
- 4 Sortie Ligne
- 5 Entrée Ligne
- 6 Carte son DVS externe
- 7 Table de mixage analogique
- 8 Ordinateur

GUÍA DE INICIO RÁPIDO

Para obtener la última información sobre Phase, registro del producto o soporte adicional, visite mwm-store.com/support.

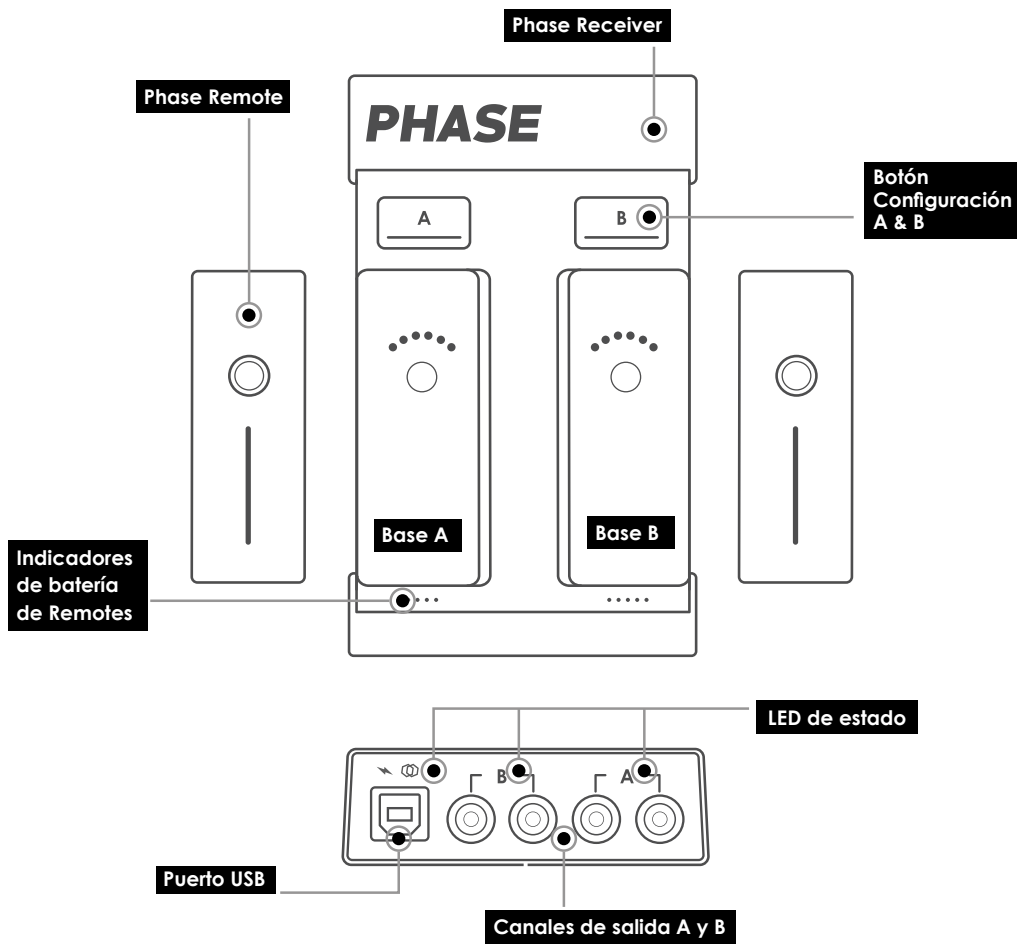

ANTES DE EMPEZAR

Siga estos pasos atentamente para utilizar lo mejor posible su Phase.

Configuración

- Descargue el software de configuración de Phase en mwm-store.com/configuration e instálelo en su ordenador.
- Enchufe el Phase Receiver en su ordenador utilizando el cable USB suministrado con la caja y lance el software de configuración. Los Remotes deben colocarse en el Receiver al conectarlo en su ordenador.
- Conéctese a su cuenta MWM (la que utilizó para comprar su Phase en mwm-store.com). Si no tiene una, créela para registrar su producto.
- Siga los pasos indicados en el software de configuración e instale la actualización disponible para acceder a la última versión del firmware de Phase.

Carga

- Ponga los Remotes en el Receiver. Se cargarán automáticamente cuando se conecte el Receiver a una fuente de alimentación (ordenador, toma eléctrica...).

Nota: Si utiliza Phase por primera vez, recomendamos que cargue completamente los Remotes antes de utilizarlos. Necesitará unas dos horas para completar una carga completa.

CONFIGURACIÓN

Conecte Phase a su interfaz DVS

- El Receiver debe estar conectado a una fuente de alimentación (ordenador, toma eléctrica...) para ser utilizado.
- Conecte los canales de salida del Receiver a las entradas de línea de su interfaz DVS (tarjeta de sonido externa o mezcladora DVS integrada) utilizando los cables RCA incluidos en la caja.

Nota: En función de su configuración, quizá tenga que conmutar manualmente las entradas al modo línea/cd en su mezcladora/interfaz DVS (las entradas phono no funcionarán).

Prepare su disco

- Coja una de las pegatinas magnéticas incluidas en la caja y retire la banda protectora bajo la pegatina.
- Coloque el disco en el tocadiscos, alinee el orificio de la pegatina con su eje del tocadiscos y coloque la pegatina en su disco.

Nota: Tenga cuidado, las pegatinas se quitarán con dificultad de los discos.

Active los Remotes

- Extraiga los Remotes del Receiver y colóquelos en su disco sobre las pegatinas magnéticas.
- No mueva los Remotes hasta que la tira LED esté totalmente llena. Ahora los Remotes están calibrados y listos para utilizarse.
- Su software DJ está configurado en el modo relativo para que Phase funcione correctamente.

Nota: De forma predeterminada Phase está optimizado para que funcione con Serato DJ software®. Si está utilizando otro software de DJ, tendrá que configurarlo a partir del software de configuración Phase.

¡Ya lo tiene configurado y puede utilizar Phase!

FUNCIONES ADICIONALES

Para utilizar las funciones inferiores, debe conectar el Receiver a una fuente de alimentación.

Emparejamiento

Necesario cuando tiene más de 2 Remotes

Coloque el Remote que desee emparejar en la base vacía que elija en el Receiver y mantenga pulsado (3 s) el botón Configuración coincidente. Su nuevo Remote está emparejado con el Receiver cuando su LED deja de parpadear.

Nota: Cada lado del Receiver solo puede tener un Remote emparejado a la vez.

Pausa/ reproducción

Pulse una vez el botón Configuración para pausar el Remote coincidente. Cuando se pause Remote, se atenuará un poco el LED.

Pulse de nuevo el botón para reactivar el Remote.

Modo de espera

Un Remote emparejado fuera del Receiver entra automáticamente en el modo de espera tras 10 minutos de inmovilidad. El modo de espera ahorrará energía cuando no esté utilizando Phase.

Para activar su Remote del modo de espera, solo tiene que moverlo.

Encender/apagar los Remotes

Para encender un Remote, solo tiene que ponerlo en una de las bases de su Receiver. Debe conectar su Receiver a una fuente de alimentación.

Los Remotes se apagan automáticamente tras 10 minutos en el modo de espera tras haber desconectado el Receiver.

Nota: puede configurar el tiempo de espera antes de que se apague desde el software de configuración.

Encender/apagar el Receiver

Solo tiene que enchufar el Receiver a cualquier fuente de alimentación USB (5V) para encenderlo y desenchufarlo para apagarlo.

Ejemplos de configuración

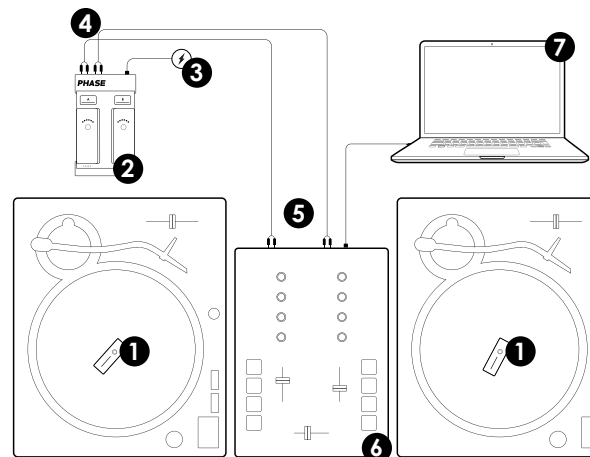

Phase y mezcladora DVS integrada

- 1 Phase Remote
- 2 Phase Receiver
- 3 Cable de alimentación USB
- 4 Salida de línea
- 5 Entrada de línea
- 6 Mezcladora DVS integrada
- 7 Ordenador

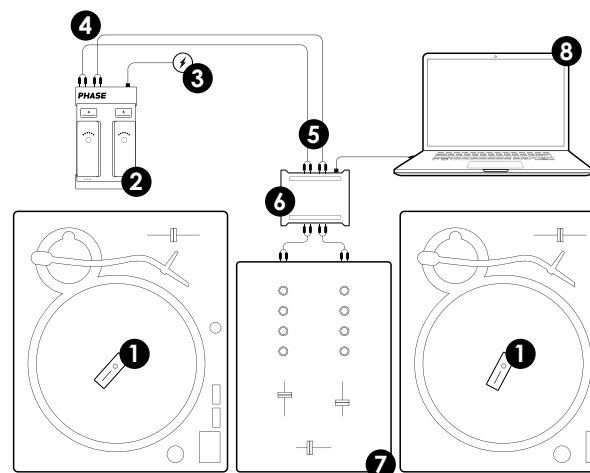

Phase y mezcladora analógica

- 1 Phase Remote
- 2 Phase Receiver
- 3 Cable de alimentación USB
- 4 Salida de línea
- 5 Entrada de línea
- 6 Tarjeta de sonido externa
- 7 Mezclador analógica
- 8 Ordenador

QUICK START GUIDE (Deutsch)

Für aktuelle Informationen zu Phase, Produktregistrierung oder weiteren Support, besuchen Sie bitte mwm-store.com/support.

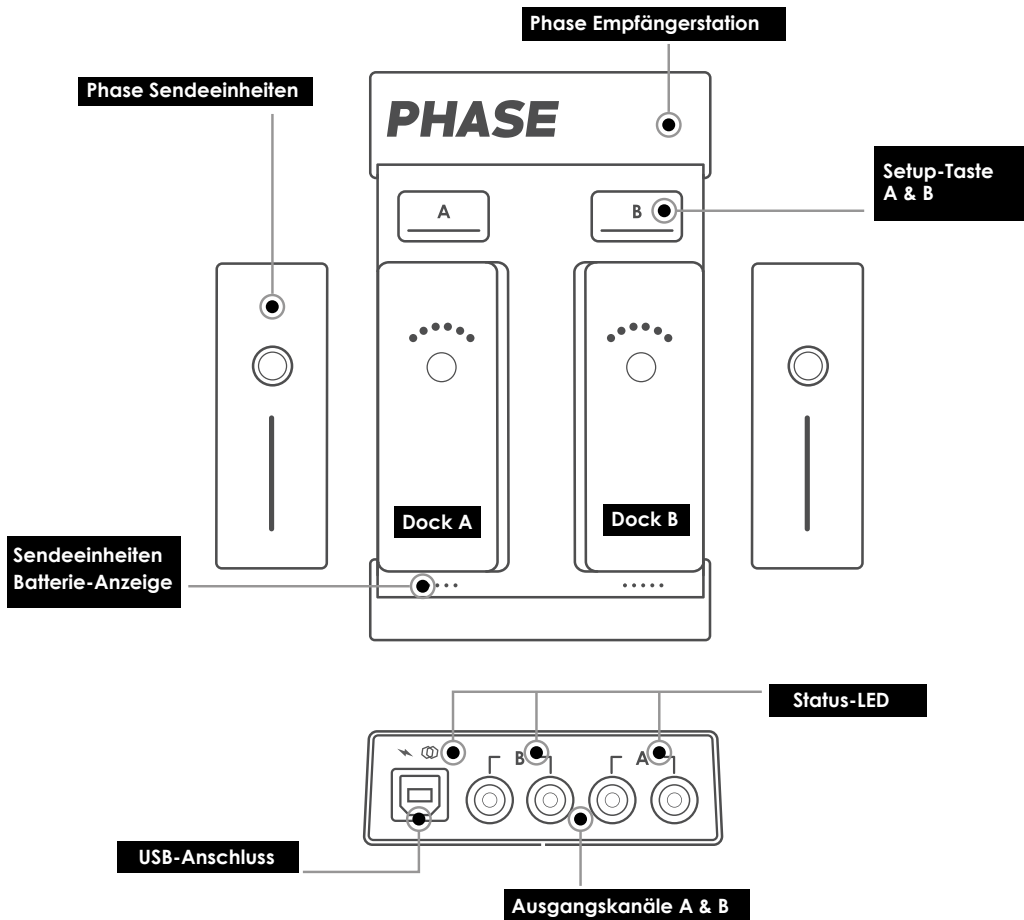

Vor dem Start

Befolgen Sie die aufgeführten Schritte, um die bestmöglichen Ergebnisse mit Phase zu erzielen.

Konfiguration

- Laden Sie die Phase Konfigurations-Software über folgenden Link herunter mwm-store.com/configuration und installieren Sie diese auf Ihrem Computer.
- Verbinden Sie die Phase Empfängerstation über das mitgelieferte USB-Kabel mit Ihrem Computer und starten Sie die Konfigurations-Software. Stellen Sie sicher, dass die Sendeeinheiten auf der Empfängerstation platziert sind, wenn Sie diese an Ihren Computer anschließen.
- Melden Sie sich in Ihrem MWM-Konto an (es handelt sich dabei um das Konto, welches Sie benutzt haben, um Phase auf mwm-store.com zu erwerben). Falls Sie noch kein Konto haben, erstellen Sie eines, um Ihr Produkt zu registrieren.
- Folgen Sie den Schritten, die mittels der Konfigurations-Software angezeigt werden und installieren Sie das erhältliche Update, um Zugang zur neuesten Firmware von Phase zu erlangen.

Aufladen

- Platzieren Sie die Sendeeinheiten auf der Empfängerstation. Die Sendeeinheiten werden automatisch geladen, wenn die Empfängerstation an eine Stromquelle angeschlossen ist (Computer, Stromanschluss, etc.).

Hinweis: Falls Sie Phase zum ersten Mal verwenden, empfehlen wir Ihnen, die Sendeeinheiten vor dem ersten Gebrauch vollständig aufzuladen. Der Ladevorgang benötigt etwa 2 Stunden.

Einrichtung

Verbinden Sie Phase mit Ihrem DVS Interface

- Die Empfängerstation muss mit einer Stromquelle (Computer, Stromanschluss, etc.) verbunden sein, um benutzt werden zu können.
- Verwenden Sie die mitgelieferten Cinch-Kabel, um die Ausgangs-Kanäle der Empfängerstation mit den Line-Eingängen Ihres DVS Interface (entweder externe Soundkarte oder integrierter DVS-Mixer) zu verbinden.

Hinweis: Abhängig von Ihrem Setup, müssen Sie eventuell die Line-Eingänge Ihres DVS Interface/Mixers manuell in den Line/CD-Modus schalten (Phono-Eingänge können nicht verwendet werden).

Bereiten Sie Ihre Platte vor

- Nehmen Sie einen der mitgelieferten magnetischen Sticker zur Hand und entfernen Sie den Schutz-Klebestreifen unter dem Sticker.
- Legen Sie Ihre Platte auf den Plattenteller des Plattenspielers, richten Sie das Loch des Aufklebers auf die Spindel des Plattenspielers aus und kleben Sie den Aufkleber auf die Platte.

Hinweis: Gehen Sie vorsichtig dabei vor, da ein Ablösen des Aufklebers von der Platte schwierig sein könnte.

Aktivieren der Sendeeinheiten

- Nehmen Sie die Sendeeinheiten von der Empfängerstation und platzieren Sie diese auf den Platten mit dem Magnet-Aufkleber.
- Bewegen Sie die Sendeeinheit erst, wenn der LED-Streifen vollständig leuchtet. Die Sendeeinheiten sind nun kalibriert und können benutzt werden.
- Stellen Sie sicher, dass Ihre DJ-Software sich im Relative-Modus befindet, damit Phase ordnungsgemäß funktioniert.

Hinweis: Phase ist ab Werk für die Serato DJ Software © optimiert. Sollten Sie eine andere DJ-Software verwenden, müssen Sie dies in der Phase Konfigurations-Software entsprechend auswählen.

Nun sind Sie startbereit und können Phase verwenden!

Zusätzliche Funktionen

Damit die folgenden Features funktionieren, muss die Empfängerstation mit Strom versorgt werden.

Pairing

Wird benötigt, wenn man mehr als 2 Sendeeinheiten verwendet

Platzieren Sie die Sendeeinheit, die Sie verbinden möchten, auf ein leeres Dock Ihrer Wahl der Empfängerstation und drücken und halten Sie die entsprechende Setup-Taste (3 Sek.). Ihre neue Sendeeinheit ist mit der Empfängerstation verbunden, sobald die LED der Empfängerstation aufhört zu blinken.

Hinweis: Jede Seite der Empfängerstation kann mit jeweils nur einer Sendeeinheit gleichzeitig verbunden sein.

Pause/Play

Drücken Sie die Setup-Taste einmal, um die passende Sendeeinheit zu pausieren. Die LED-Beleuchtung verschwindet leicht, wenn die Sendeeinheit im Pause-Modus ist.

Drücken Sie die Taste erneut, um die Sendeeinheit wieder zu aktivieren.

Schlaf-Modus

Eine verbundene Sendeeinheit wechselt nach 10 Minuten ohne Benutzung automatisch in den Schlaf-Modus. Somit wird Strom gespart, während Phase nicht verwendet wird.

Um den Schlaf-Modus zu beenden, bewegen Sie einfach die Sendeeinheit.

Sendeeinheiten ein- bzw. ausschalten

Um eine Sendeeinheit in Betrieb zu nehmen, platzieren Sie sie einfach auf einen Dock Ihrer Empfängerstation. Die Empfängerstation muss mit einer Stromquelle verbunden sein.

Die Sendeeinheiten werden entweder nach 10 Minuten im Schlaf-Modus oder 10 Minuten nachdem die Empfängerstation ausgestellt wurde, automatisch ausgeschaltet.

Hinweis: Die Zeitspanne bis zum Ausschalten kann in der Konfigurations-Software Ihren Wünschen entsprechend geändert werden.

Empfängerstation ein- bzw. ausschalten

Verbinden Sie einfach die Empfängerstation mit einer USB-Stromquelle (5V), um sie einzuschalten und trennen Sie die Verbindung, um sie wieder auszuschalten.

Setup-Beispiele

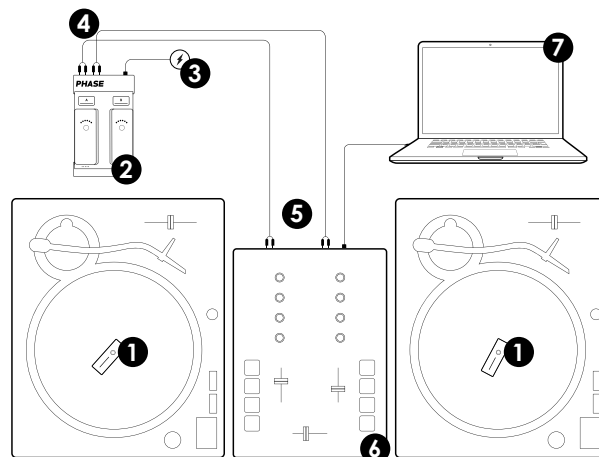

Phase mit integrierter DVS-Mixer

- 1 Phase Remote
- 2 Phase Receiver
- 3 USB-Stromkabel
- 4 Line out
- 5 Line in
- 6 Integrierter DVS-Mixer
- 7 Computer

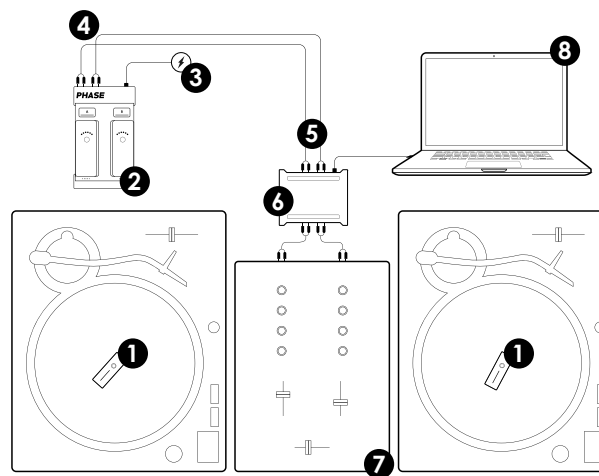

Phase mit analoger Mixer

- 1 Phase Remote
- 2 Phase Receiver
- 3 USB-Stromkabel
- 4 Line out
- 5 Line in
- 6 Externe DVS-Soundkarte
- 7 Analoger Mixer
- 8 Computer

クイック・スタート・ガイド

Phase、製品登録あるいは追加サポートページに関する最新情報 mwm-store.com/support.

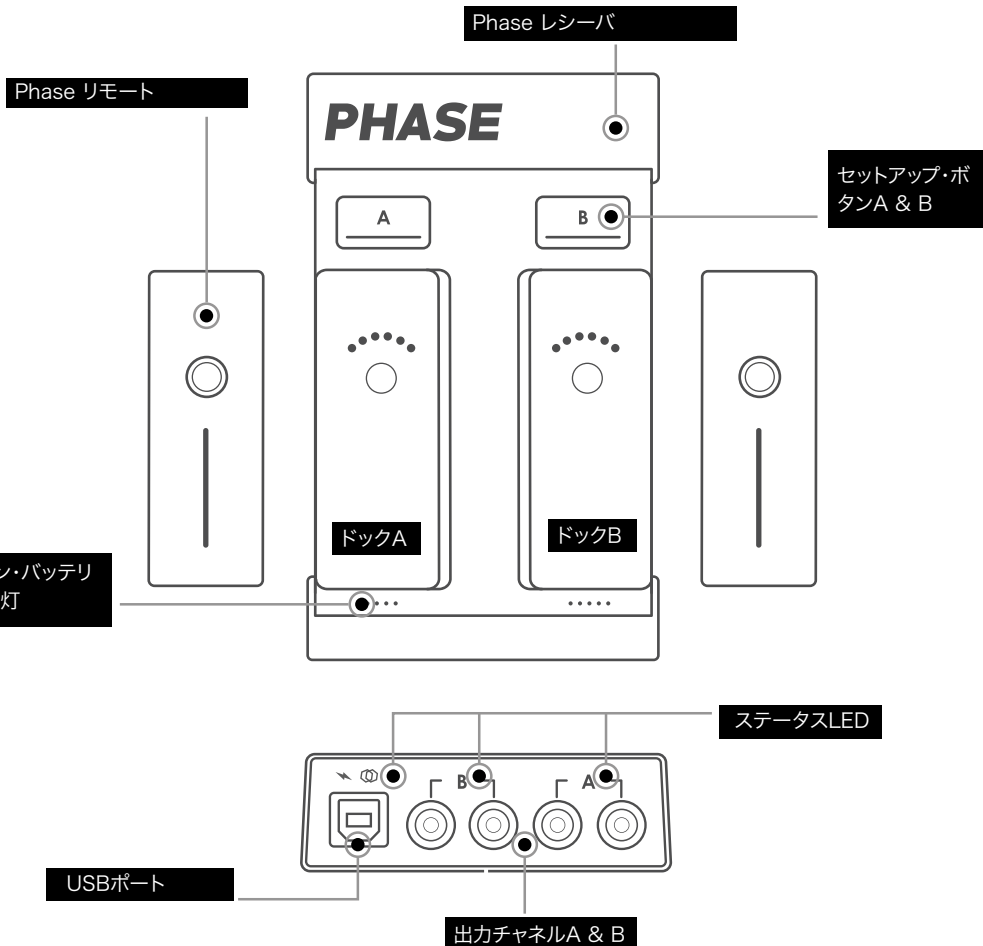

はじめる前に

Phaseで最良の体験を保証するため、これらのステップを注意深く守ってください。

設定

- Phase設定ソフトウェアをmwm-store.com/configurationからダウンロードして、コンピューターにインストールします。
- 同梱のUSBケーブルを使用して、コンピューターとPhaseレシーバーを接続し、設定ソフトウェアを起動します。コンピューターと接続するときに、リモコンがレシーバーと接続されていることを確かめます。
- MWMアカウント(mwm-store.comでのPhaseご購入時のアカウント)にログインします。アカウントをお持ちでない場合はアカウントを作成して製品を登録してください。
- 設定ソフトウェア上で示されたステップに従って、利用可能な最新版をインストールし、Phaseの最新のファームウェア・バージョンにアクセスできるようにします。

充電

- レシーバー上にリモコンを置きます。レシーバーが電源(コンピューター、コンセント...)に接続されると、自動的に充電が開始されます。

注:Phaseを最初に使用する前に完全にリモコンを充電することを推奨します。完全にリモコンを充電するには2時間程度必要となります。

セットアップ

DVSインターフェースにPhaseを接続します。

- レシーバーは、使用する電源(コンピューター、コンセント...)に接続する必要があります。
- 同梱のRCAケーブルを使用して、DVSインターフェース(外部サウンドカードあるいは一体型DVSミキサーのいずれか)のライン入力にレシーバーの出力チャンネルを接続します。

注: セットアップによっては、手動で入力をDVSインターフェース/ミキサー上のライン/CDモードに切り替えることが必要となる場合があります(Phono入力は使用できません)。

レコードを準備する

- 同梱の磁気ステッカーの保護バンドを取り外します。
- ターンテーブルにレコードを置いて、ターンテーブルの軸とステッカー穴の位置を合わせ、レコードにステッカーをのせます。

注: ステッカーとレコードは位置合わせ後の取り外しが困難なため、注意してください。

リモコンをアクティベート

- レシーバーからリモコンを出して、レコード上の磁気ステッカー上に置きます。
- LEDストリップが完全に充電されるまで、リモコンを移動させないでください。リモコンは校正が完了し、使用する準備ができています。
- DJソフトウェアのモード設定が正しく、Phase使用の準備ができていることを確かめてください。

注: デフォルトでは、Phaseは、Serato DJソフトウェア®に最適化されています。別のDJソフトウェアを使用する場合はPhase設定ソフトウェアから設定を行います。

これでPhaseを使用する準備ができました!

追加機能

下記の機能を利用する場合、レシーバーと電源を接続する必要があります。

組み合わせ

2つ以上のリモコンが必要

レシーバーの空のドックに、ペアリングしたいリモコンを置き、対応するセットアップ・ボタンを長押し(3秒)します。LEDの点滅が停止すると、新しいリモコンが、レシーバーとペアリングされます。

注: レシーバーの各側で同時に1台のリモコンとのみペアリングできます。

休止/再開

対応するリモコンのセットアップ・ボタンを一度押します。リモコンが休止するとLED灯がわずかに暗くなります。

リモコンを再開するには、再度ボタンを押します。

スリープモード

レシーバーとペアリングされたリモコンは、10分間使用されていない場合自動的にスリープモードに変わります。スリープモードはPhaseを使用していない場合に電源消費を節約できます。

スリープモードから復帰するには、リモコンを動かします。

リモコンのオン/オフ

リモコンをオンにするには、レシーバーのドックの1つにリモコンを置きます。レシーバーは電源に接続する必要があります。

リモコンは、10分間スリープモードになっている場合、またはリモコンのプラグが抜かれてから10分後に自動的にシャット・ダウンされます。

注: 設定ソフトウェアで自動的にシャット・ダウンするまでのタイムアウト時間をセットすることができます。

レシーバーのオン/オフ

任意のUSB電源(5V)とレシーバーを接続するだけで、レシーバーがオンになります。

セットアップの例

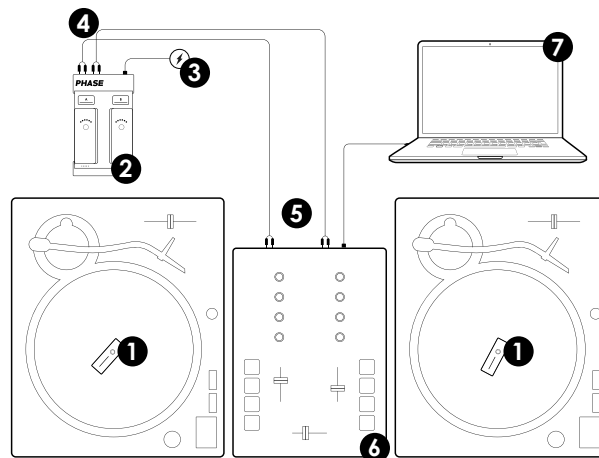

Phase そして一体型DVSミキサー

1 Phase レシーバ

2 Phase リモート

3 USB電源ケーブル

4 ライン出力

5 ライン入力

6 一体型DVSミキサー

7 コンピューター

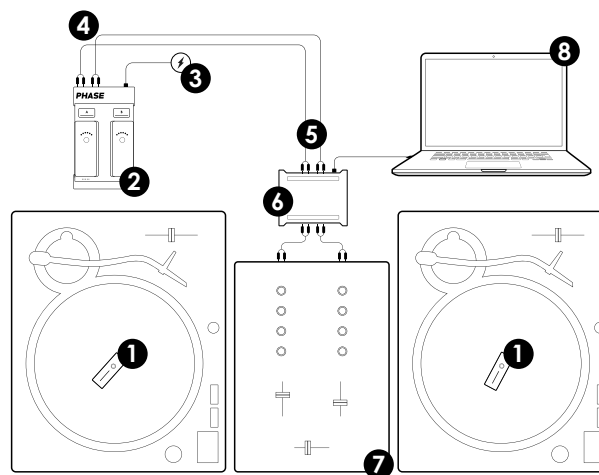

Phase そしてアナログ・ミキサー

1 Phase レシーバ

2 Phase リモート

3 USB電源ケーブル

4 ライン出力

5 ライン入力

6 外部DVSサウンドカード

7 アナログ・ミキサー

8 コンピューター

ENGLISH WARRANTY

MWM Two (2) Years Limited Warranty (United States) - for MWM branded products only.

YOUR HARDWARE WARRANTY

Important: by using your MWM product ("your product", "the product") you are agreeing to be bound by the terms of the MWM Two (2) Years Limited Warranty ("Warranty") as set out below. Do not use the product until you have read the terms of the warranty. If you do not agree to the terms of the warranty, do not use the product and return it within the return period stated in MWM's return policy (found at <https://www.mwm-store.com/terms-of-sales>) to the MWM, owned retail store or the authorized distributor where you purchased it for a refund.

HOW CONSUMER LAW RELATES TO THIS WARRANTY

This warranty gives you specific legal rights, and you may have other rights that vary from state to state (or by country or province). Other than as permitted by law, MWM does not exclude, limit or suspend other rights you may have, including those that may arise from the nonconformity of a sales contract. For a full understanding of your rights you should consult the laws of your country, province or state.

WARRANTY LIMITATIONS SUBJECT TO CONSUMER LAW

To the extent permitted by law, this warranty and the remedies set forth are exclusive and in lieu of all other warranties, remedies and conditions, whether oral, written, express or implied. MWM disclaims all statutory and implied warranties, including without limitation, warranties of merchantability and fitness for a particular purpose and warranties against hidden or latent defects, to the extent permitted by law. In so far as such warranties cannot be disclaimed, MWM limits the duration and remedies of such warranties to the duration of this express warranty and, at MWM's option, the repair or replacement services described below. Some states (countries and provinces) do not allow limitations on how long an implied warranty (or condition) may last, so the limitation described above may not apply to you.

WHAT IS COVERED BY THIS WARRANTY?

MWM warrants the MWM-branded hardware products and accessories contained in the original packaging ("MWM Product") against defects in materials and workmanship when used normally in accordance with MWM's published guidelines for a period of TWO (2) YEARS from the date of original retail purchase by the end-user purchaser ("Warranty Period"). MWM's published guidelines include but are not limited to information contained in technical specifications, user manuals and service communications.

WHAT IS NOT COVERED BY THIS WARRANTY?

This warranty does not apply to any non-MWM branded hardware products or any software, even if packaged or sold with MWM hardware. Manufacturers, suppliers, or publishers, other than MWM, may provide their own warranties to you - please contact them for further information. Software distributed by MWM with or without the MWM brand (including, but not limited to system software) is not covered by this Warranty. Please refer to the licensing agreement accompanying the software for details of your rights with respect to its use. MWM does not warrant that the operation of the MWM Product will be interrupted or error-free. MWM is not responsible for damage arising from failure to follow instructions relating to the MWM Product's use.

This Warranty does not apply: (a) to consumable parts, such as batteries, unless failure has occurred due to a defect in materials or workmanship; (b) to cosmetic damage, including but not limited to scratches, dents and broken plastic on parts; (c) to damage caused by use with another product; (d) to damage caused by accident, abuse misuse, liquid contact, fire, earthquake or other external cause; (e) to damage caused by operating the MWM Product outside MWM's published guidelines; (f) to damage caused by service (including upgrades and expansions) performed by anyone who is not a representative of MWM to a MWM Product that has been modified to alter functionality or capability without the written permission of MWM; (g) to an MWM Product that has been modified to alter functionality or capability without the written permission of MWM; (h) to defects caused by normal wear and tear or otherwise due to the normal aging of the MWM Product, or (i) if any serial number has been removed or defaced from the MWM Product.

YOUR RESPONSIBILITIES

Before receiving warranty service, MWM or its agents may require that you furnish proof of purchase details, respond to questions designed to assist with diagnosing potential issues and follow MWM's procedures for obtaining warranty service.

Following warranty service your MWM Product or a replacement device will be returned to you as your MWM Product was configured when originally purchased, subject to applicable updates. MWM may install system software updates as part of warranty service that will prevent the MWM Product from reverting to an earlier version of the system software. Recovery and reinstallation of other software programs, data and information are not covered under this Warranty. Important: Do not open the MWM Product. Opening the MWM Product may cause damage that is not covered by this Warranty. Only MWM should perform service on this MWM Product.

HOW TO OBTAIN WARRANTY SERVICE?

If during the Warranty Period you submit a valid claim to MWM, MWM will, at its option, (i) repair the MWM Product using new or previously used parts that are equivalent to new in performance and reliability, (ii) replace the MWM Product with a device that is at least functionally equivalent to the MWM Product and is formed from new and/or previously used parts that are equivalent to new in performance and reliability, or (iii) exchange the MWM Product for a refund of your purchase price.

Please access and review the online help resources before seeking warranty service. If the MWM Product is still not functioning properly after making use of these resources, please contact a MWM representative using the information provided below. A MWM representative will help determine whether your MWM Product requires service and if it does, will inform you how MWM will provide it. When contacting MWM via telephone, other charges may apply depending on your location.

WARRANTY SERVICE OPTIONS

MWM will provide warranty service through: Mail-in service. If MWM determines that your MWM Product is eligible for mail-in service, MWM will send you prepaid waybills and if applicable, packaging materials, so that you may ship your MWM Product to MWM Repair Service location in accordance with MWM's instructions. Once service is complete, the MWM Repair Service will return the MWM Product to you. MWM will pay for shipping to and from your location if all instructions are followed.

MWM reserves the right to change the method by which MWM may provide warranty service to you, and your MWM Product's eligibility to receive a particular method of service. Service will be limited to the options available in the country where service is requested. Service options, parts availability and response times may vary according to country. You may be responsible for shipping and handling charges if the MWM Product cannot be serviced in the country it is in. If you seek service in a country that is not the original country of purchase, you will comply with all applicable import and export laws and regulations and be responsible for all custom duties, V.A.T and other associated taxes and charges. Where international service is available, MWM may repair or replace MWM Products and parts with comparable MWM Product and parts that comply with local standards.

LIMITATION OF LIABILITY

Except as provided in this warranty and to the maximum extent permitted by law, MWM is not responsible for direct, special, incidental or consequential damages resulting from any breach of warranty or condition, or under any other legal theory, including but not limited to loss of use; loss of revenue; loss of actual or anticipated profits (including loss of profits on contracts); loss of, damage to, compromise or corruption of data; or any indirect or consequential loss or damage howsoever caused including the replacement of equipment and property, any costs of recovering, programming, or reproducing any program or data stored in or used with the MWM Product or any failure to maintain the confidentiality of information stored on the MWM Product.

The foregoing limitation shall not apply to death or personal injury claims, or any statutory liability for intentional and gross negligent acts and/or omissions. MWM disclaims any representation that it will be able to repair any MWM device under this warranty or replace the MWM Product without risk to or loss of information stored in the MWM Product.

Some states (countries and provinces) do not allow the exclusion or limitation of incidental or consequential damages, so the above limitation or exclusion may not apply to you.

GENERAL

No MWM reseller, agent, or employee is authorized to make any modification, extension, or addition to this Warranty. If any term is held to be illegal or unenforceable, the legality or enforceability of the remaining terms shall not be affected or impaired. This Warranty is governed by and construed under the laws of the country in which the MWM Product purchase took place. MWM or its successor in title is the warrantor under this Warranty.

FRANÇAIS GARANTIE

Garantie limitée à deux (2) ans - (FRANCE) - Pour les produits de la marque MWM uniquement.

La Garantie limitée de deux (2) ans de MWM est une garantie commerciale du fabricant offerte par MWM. Elle confère des droits différents de ceux dont vous pouvez disposer en vertu de la loi, y compris sans que ceci soit limitatif, ceux relatifs aux produits non conformes ou aux produits présentant des vices cachés. Par conséquent, la Garantie limitée de deux (2) ans MWM s'ajoute aux droits conférés par la loi, au lieu de les remplacer, comme ceci est décrit ci-dessous.

DROITS ACCORDÉS PAR LA GARANTIE LÉGALE

MWM est dans tous les cas responsable de la garantie légale applicable et, en particulier, MWM est responsable (i) de tout défaut de conformité stipulé aux Articles L.211-4 et suivants et (ii) de tout vice caché stipulé aux Articles L.641 et suivants du Code civil français. En ce qui concerne la garantie de conformité selon l'Article L.211-4 du Code de la consommation français : « Le vendeur est tenu de livrer un bien conforme au contrat et répond des défauts de conformité existant lors de la délivrance. Il répond également des défauts de conformité résultant de l'emballage, des instructions de montage ou de l'installation lorsque celle-ci a été mise à sa charge par le contrat ou a été réalisée sous sa responsabilité. »

Selon l'Article L.211-5 du Code de la consommation français : « Pour être conforme au contrat, le bien doit :

1° Être propre à l'usage habituellement attendu d'un bien semblable et, le cas échéant : correspondre à la description donnée par le vendeur et posséder les qualités que celui-ci a présentées à l'acheteur sous forme d'échantillon ou de modèle ;

présenter les qualités qu'un acheteur peut légitimement attendre eu égard aux déclarations publiques faites par le vendeur, par le producteur ou par son représentant, notamment dans la publicité ou l'étiquetage ;

2° Ou présenter les caractéristiques définies d'un commun accord par les parties ou être propre à tout usage spécial recherché par l'acheteur, porté à la connaissance du vendeur et que ce dernier a accepté. »

Article L.211-12 du Code de consommation français : « L'action résultant du défaut de conformité se prescrit par deux ans à compter de la délivrance du bien. »

Concernant la garantie contre les vices cachés, conformément à l'Article L.641 du Code civil français : « Le vendeur est tenu de la garantie à raison des défauts cachés de la chose vendue qui la rendent impropre à l'usage auquel on la destine, ou qui diminuent tellement cet usage que l'acheteur ne l'aurait pas acquise, ou n'en aurait donné qu'un moindre prix, s'il les avait connus. » Conformément à l'Article L.648, premier alinéa du Code civil français : « L'action résultant des vices rédhibitoires doit être intentée par l'acquéreur dans un délai de deux ans à compter de la découverte du vice. »

Important : les conditions de la Garantie limitée de deux (2) ans ne s'appliquent pas aux demandes de garantie légales.

Pour de plus amples informations sur les garanties légales, rendez-vous sur le site Internet de MWM [mwm-store.com](https://www.mwm-store.com) ou contactez une association de consommateurs locale.

CE QUI EST COUVERT PAR LA GARANTIE

MWM SAS (« MWM ») garantit ses produits ("produits MWM", "produit MWM") contenus dans l'emballage d'origine contre les défauts de matériel et de main d'œuvre, lorsque ceux-ci sont utilisés conformément aux manuels d'utilisation et aux spécifications techniques de MWM, ainsi qu'aux autres recommandations publiées sur les produits MWM et sous réserve qu'ils surviennent dans un délai de deux (2) ans suivant la date d'achat initiale par l'utilisateur final (« Période de garantie »). Vous pouvez demander cette garantie dans un pays qui n'est pas le pays d'achat (veuillez vous reporter à la partie « Comment obtenir les services de garantie. »)

Important : toutes les demandes faites au titre de la Garantie limitée de deux (2) ans MWM seront traitées conformément aux dispositions stipulées dans ce document de garantie.

CE QUI N'EST PAS COUVERT PAR LA GARANTIE

Cette garantie ne couvre pas le matériel et les logiciels autre que MWM, même s'ils sont vendus ou emballés avec du matériel MWM. Les produits qui ne portent pas la marque MWM peuvent bénéficier d'une garantie commerciale spécifique de la part du fabricant, leur conférant des avantages en plus des droits légaux (en particulier la garantie contre les défauts de conformité et les vices cachés). Veuillez le vérifier sur l'emballage de votre produit ou sur la documentation fournie avec celui-ci.

Les options de réparation peuvent être limitées dans les pays autres que celui dans lequel vous avez acheté le Produit MWM. Si une réparation pour un produit MWM n'est pas disponible dans un certain pays, MWM vous ouvrira des frais de traitement et d'expédition susceptibles de s'appliquer avant de procéder à la réparation.

Cette garantie ne couvre pas : (a) les pièces consommables, comme les batteries ou les pellicules de protection qui s'amenuisent au fil du temps, sauf en cas de défaillance due à un défaut de matériel ou de main d'œuvre ; (b) les défauts esthétiques, y compris, sans que ceci soit limitatif, les rayures, traces de chocs ou défauts des plastiques de protection des ports de connexion ; (c) les dommages causés par une utilisation avec un autre produit ; (d) les dommages causés par accident, utilisation abusive, mauvaise utilisation, contact avec un liquide, incendie, tremblement de terre ou tout autre cause externe ; (e) les dommages causés par le fonctionnement du Produit MWM pour des usages autres que ceux décrits dans le manuel d'utilisation, les spécifications techniques ou les autres recommandations publiées pour ce produit MWM ; (f) les dommages causés par une maintenance (y compris les mises à niveau et extensions) effectuée par une personne qui ne représente pas MWM ; (g) un Produit MWM ayant été modifié pour altérer sa fonctionnalité ou sa capacité, sans l'autorisation écrite de MWM ; (h) les défauts causés par l'usage normale ou autre autrement au vieillissement normal du Produit MWM ; (i) si le numéro de série MWM a été altéré ou effacé du Produit MWM ou (j) si le produit a été volé ou si MWM estime de manière raisonnable que le produit a été volé d'après des informations fournies par les autorités policières.

Vous pouvez demander à bénéficier d'une réparation dans un pays qui n'est pas le pays d'achat. Dans ce cas, vous serez tenu de vous conformer à toutes les lois et réglementations applicables concernant l'importation et l'exportation, et vous serez redevable des droits de douane, de la TVA et des autres taxes et frais associés.

Important : n'ouvrez pas le produit MWM, sauf si le manuel d'utilisation vous indique comment le faire. L'ouverture d'un produit MWM peut causer des dommages qui ne sont pas couverts par cette garantie.

CE QUE FAIT MWM EN CAS DE DEMANDE DE GARANTIE

Si vous soumettez une demande valide au titre de cette garantie, MWM, à sa discrétion :

(i) réparera le Produit MWM avec des pièces neuves ou des pièces d'occasion équivalentes à des pièces neuves en termes de performance et de fiabilité, ou

(ii) remplacera le Produit MWM par un produit ou moins équivalent sur le plan fonctionnel, qui sera constitué de pièces neuves ou de pièces d'occasion équivalentes à des pièces neuves en termes de performance et de fiabilité, ou

(iii) vous remboursera le prix de vente en échange du retour de votre Produit MWM

Si une pièce ou un produit est remplacé ou si un remboursement est consenti, tout produit de remplacement deviendra votre propriété et le produit remboursé ou remplacé appartiendra à MWM.

Une pièce ou un produit de remplacement ou un Produit MWM réparé restera couvert par la garantie restante du produit MWM d'origine ou pendant une durée de quatre-vingt-dix (90) jours à compter de la date de remplacement ou de la réparation, si cette période de couverture est plus longue. Pour les demandes effectuées dans un pays autre que le pays d'achat du produit MWM, MWM peut réparer ou remplacer les produits et les pièces par des produits et des pièces comparables, conformes aux normes locales.

COMMENT OBTENIR LE SERVICE DE GARANTIE

Avant de faire une demande de garantie, veuillez consulter les ressources d'aide en ligne disponible: www.mwm-store.com/support.

Si vous n'avez pas d'accès à Internet ou si le produit MWM ne fonctionne toujours pas correctement après avoir utilisé ces ressources, veuillez contacter un représentant MWM.

Avant de bénéficier du service de garantie, MWM ou ses agents peuvent vous demander de fournir les informations figurant sur votre preuve d'achat, de répondre aux questions permettant d'établir un diagnostic des problèmes éventuels et de suivre les procédures de MWM pour obtenir le service de garantie, par exemple appliquer les instructions relatives à l'emballage et à l'envoi des Produits MWM dans le cadre de la réparation par expédition, comme décrit ci-dessous. Aucune preuve de l'existence d'un défaut au moment de la livraison de l'Équipement Couvert ne sera exigée de votre part pour obtenir une réparation et une assistance au titre de la Garantie limitée de deux (2) ans MWM.

OPTIONS DU SERVICE DE GARANTIE

MWM, à sa discrétion et compte tenu des circonstances spécifiques, en particulier du type de Produit MWM, assure le service de garantie par :

Réparation par expédition. Si MWM décide d'assurer la garantie par une réparation par expédition, MWM vous enverra des bordereaux d'expédition préaffranchis et, le cas échéant, le matériel d'emballage pour vous permettre d'expédier votre Produit MWM conformément aux instructions de MWM. Une fois la réparation effectuée, le centre de réparation vous retournera le Produit MWM. MWM prend en charge les frais d'envoi et de retour, si vous suivez correctement toutes les instructions. MWM paiera les frais d'expédition au départ et à destination de votre emplacement, à condition que ses instructions soient respectées.

LIMITATION DE RESPONSABILITÉ

(i) Intégralité du contrat :

A l'exception des droits qui vous sont accordés par le droit de la consommation, ainsi qu'il est précisé au début de ce document, toutes les garanties, condition et tous les autres termes qui ne sont pas stipulés dans ce document de garantie (que ce soit par oral ou par écrit) sont, dans toute la mesure autorisée par la loi, exclus de la garantie limitée d'un an MWM.

(ii) Décharge concernant les données :

MWM ne déclare, ni ne garantit, ni n'assume être en mesure de réparer ou de remplacer tout Produit MWM au titre de cette garantie, sans risque pour les informations et/ou données stockées dans ce produit MWM ou perte de celles-ci. (Veuillez vous référer à la partie "Vos responsabilités" ci-dessus).

(iii) Limitation de responsabilité

En aucun cas, MWM ne pourra être tenue responsable de ce qui suit :

- (a) perte de profits ; ou
- (b) perte d'activité ; ou
- (c) baisse de la survaleur et/ou autres pertes similaires ; ou
- (d) pertes d'économies anticipées ; ou
- (e) perte de biens ; ou
- (f) perte de contrats ; ou
- (g) manque d'utilisation ; ou
- (h) perte ou endommagement de données ou d'informations ; ou
- (i) tout dommage, perte, dépense, frais ou coût spécial, indirect, consécutif ou purement économique.

CONFIDENTIALITÉ

MWM s'engage à conserver et à utiliser les informations sur les clients conformément à l'Engagement de confidentialité MWM disponible sur le site www.mwm-store.com.

GÉNÉRALITÉS

Aucun revendeur, agent ou salarié MWM n'est habilité à modifier, proroger ou compléter les termes de cette garantie.

Si une condition est jugée illégale ou inapplicable, elle sera supprimée de cette garantie et la légalité et l'applicabilité des autres conditions ne seront pas affectées.

Cette garantie est régie et doit être interprétée selon les lois du pays où a eu lieu l'achat du Produit MWM.

Español Garantía

Garantía Limitada de Dos (2) años de MWM - (ESPAÑA) - Solo para Productos de la Marca MWM.

LEY DE DEFENSA DEL CONSUMIDOR

La Garantía Limitada de Dos (2) años de MWM es una garantía voluntaria del fabricante. Proporciona una serie de derechos independientes a los derechos otorgados por la Ley de Defensa del Consumidor, incluyendo (de forma enunciativa, no limitativa) los derechos relacionados con productos no conformes.

De esta manera, las ventajas de la Garantía Limitada de Dos (2) años de MWM se suman, no reemplazan, a los derechos otorgados por la Ley de Defensa del Consumidor.

En el caso de las compras realizadas por consumidores en España, se considerará al vendedor responsable de cualquier falta de conformidad con el contrato de venta que se haga patente en un plazo de Dos años a partir de la entrega del producto. El periodo de reclamación para las compras de los consumidores en España es de 3 años a partir de la fecha de entrega. Los consumidores tienen derecho a elegir si reclamar los servicios recogidos en la Garantía Limitada de Dos (2) años de MWM o en la Ley de Defensa del Consumidor.

Importante: Las condiciones generales de la Garantía Limitada de Dos (2) años de MWM no se aplicarán a las reclamaciones hechas en virtud de la Ley de Defensa del Consumidor. Para obtener más información sobre la Ley de Defensa del Consumidor, visite la web de MWM (www.mwm-store.com) o contacte con su organización local de protección al consumidor.

¿QUÉ CUBRE ESTA GARANTÍA?

MWM garantiza el hardware y los accesorios de la marca MWM incluidos en el embalaje original («Producto de MWM») contra defectos en los materiales y en la fabricación, siempre que se usen según los manuales del usuario y las especificaciones técnicas de MWM y cualquier otra instrucción publicada para el Producto de MWM durante Dos (2) años a partir de la fecha de compra por el comprador usuario final («Periodo de Garantía»). En los centros de servicio MWM de casi cualquier parte del mundo podrá Ud. recibir los servicios contemplados en la Garantía Limitada de Dos (2) años para su Producto de MWM (consulte la sección «¿Cómo se obtiene el servicio de garantía?»). En el caso de defectos en los materiales o en la fabricación, podrá dirigir su reclamación a MWM aun cuando hubiera comprado su Producto de MWM a un tercero.

Por favor, recuerde: Todas las reclamaciones realizadas en virtud de la Garantía Limitada de Dos (2) años de MWM se registrarán por las condiciones expuestas en este documento de garantía.

¿QUÉ NO CUBRE ESTA GARANTÍA?

Esta garantía no es de aplicación a hardware que no sea de la marca MWM ni a ningún tipo de software, aunque estén empaquetados o se vendan con hardware de MWM.

Los productos que no sean de la marca MWM pueden estar cubiertos por una garantía del fabricante con ventajas adicionales a las de los derechos de la Ley de Defensa del Consumidor; por favor, compruebe la caja y la documentación del producto para obtener información detallada. Por favor, consulte el contrato de licencia que acompaña al software para obtener información detallada sobre sus derechos respecto al uso del software.

Las opciones de servicio pueden estar limitadas si se solicita el servicio en un país que no sea el país de compra del Producto de MWM. Si el servicio para el Producto de MWM no está disponible en dicho país, MWM le informará antes de proceder a prestarlo, sobre los posibles cargos adicionales de envío y manipulación que pudieran aplicarse.

Esta garantía no se aplica en los siguientes casos: (a) piezas consumibles como baterías o revestimientos de protección diseñados para desgastarse con el tiempo, salvo en caso de fallo por defecto en los materiales o en la fabricación; (b) daños superficiales (estéticos), incluidos (de forma no excluyente) arañazos, hendiduras, rotura de plástico en puertos;

(c) daños causados por el uso del artículo con otro producto; (d) daños causados por accidente, mal uso, uso indebido, descuido, contacto con líquidos, fuego, terremotos o cualquier otra causa externa; (e) daños causados por utilizar el Producto de MWM incumpliendo las instrucciones recogidas en el Manual del Usuario, en las especificaciones técnicas o en cualquier otra instrucción publicada sobre el Producto de MWM; (f) daños causados por un servicio (incluidas actualizaciones y ampliaciones) realizado por una persona que no sea un representante de MWM; (g) Productos de MWM que hayan sido modificados para alterar sus funciones o capacidades sin la autorización previa por escrito de MWM; (h) daños causados por el uso habitual o resultado del desgaste ordinario del Producto de MWM; (i) si se ha eliminado o manipulado el número de serie del Producto de MWM; o (j) si el producto ha sido robado o MWM tiene motivos razonables para creer que el producto ha sido robado de acuerdo con la información proporcionada por las fuerzas de orden público.

SUS RESPONSABILIDADES

Antes de enviar su Producto de MWM al servicio de garantía, es recomendable que haga una copia de seguridad independiente del contenido de sus soportes de almacenamiento, que elimine toda la información personal y que desactive todas las contraseñas de seguridad.

Después del servicio de garantía, le será devuelto su Producto de MWM o un producto de sustitución con la configuración que tenía su Producto de MWM en el momento de la venta (con las actualizaciones correspondientes). MWM puede instalar actualizaciones del software de sistema dentro del servicio de garantía, lo que impedirá que el Producto de MWM vuelva a una versión anterior del software del sistema. Las aplicaciones de otros fabricantes instaladas en el Producto de MWM pueden no ser compatibles o no funcionar con el Producto de MWM después de una actualización del software de sistema. Esta garantía no cubre la recuperación ni la reinstalación de otros programas de software, datos o información.

Importante: No abra el Producto de MWM a menos que el Manual del Usuario describa cómo está diseñado para su apertura. Abrir el Producto de MWM puede causar daños que no están cubiertos por esta garantía.

¿QUÉ HARÁ MWM ANTE UNA RECLAMACIÓN DE GARANTÍA?

Si envía una reclamación válida de conformidad con los términos de esta garantía, MWM optará por:

- (i) reparar el Producto de MWM con piezas nuevas o de segunda mano que sean equivalentes a unas nuevas en rendimiento y fiabilidad, o
- (ii) reemplazar el Producto de MWM por otro que tenga al menos las mismas funciones que el Producto de MWM y que esté integrado por piezas nuevas o de segunda mano equivalentes a unas nuevas en rendimiento y fiabilidad, o
- (iii) reembolsar el precio de compra a cambio de la devolución del Producto de MWM.

Si se sustituye un producto o una pieza o se ofrece un reembolso, los artículos de sustitución pasarán a ser de su propiedad y el artículo sustituido o reembolsado pasará a ser propiedad de MWM.

Las piezas o los productos de sustitución o los Productos de MWM reparados continuarán cubiertos con la garantía del Producto de MWM original por el periodo que le restase o recibirán noventa (90) días de garantía a partir de la fecha de la sustitución o reparación, lo que ofrezca mayor cobertura.

OPCIONES DE SERVICIO DE GARANTÍA

MWM podrá ofrecer servicio de garantía mediante una o varias de las siguientes opciones (según su criterio y en función de las circunstancias de cada caso, en especial del tipo de Producto de MWM):

Servicio de reparación por correo. Si MWM decide ofrecer servicio mediante el servicio de reparación por correo, MWM le enviará albaranes prepagados y, si corresponde, material de embalaje para que envíe su Producto de MWM a un MWM Servicio de Reparación siguiendo las instrucciones de MWM.

Una vez finalizado el servicio, el MWM Servicio de Reparación le devolverá el Producto de MWM. Si sigue todas las instrucciones, MWM pagará el envío desde su ubicación y hasta ella.

LIMITACIÓN DE RESPONSABILIDAD

(i) Contrato integral:

Salvo en el caso de los derechos otorgados por la Ley de Defensa del Consumidor que le amparan tal y como se indica al principio de este documento, todas las garantías, condiciones y demás disposiciones que no se estipulan en el presente documento de garantía quedarán excluidas de la Garantía Limitada de Dos (2) años de MWM. En algunos países no se puede limitar la duración de dichas garantías, condiciones y demás disposiciones, por lo que la limitación descrita arriba puede no ser aplicable en su caso.

(ii) Exclusión de responsabilidad relativa a datos:

MWM no garantiza ni se compromete a poder reparar o sustituir todos los Productos de MWM cubiertos por esta garantía sin riesgo de pérdida de los datos o la información almacenados en el Producto de MWM.

(iii) Limitación de responsabilidad:

En ningún caso se hará a MWM responsable de lo siguiente: Pérdidas que no estén provocadas por nuestro incumplimiento del presente documento de garantía.

Pérdidas o daños que en el momento de la compra del producto no sean consecuencia previsible dentro de lo razonable del incumplimiento del presente documento de garantía por parte de MWM.

Pérdidas relacionadas con su negocio, pérdidas de beneficios, pérdidas de datos o pérdidas de oportunidades.

Las disposiciones del presente documento de garantía no se aplicarán en caso de (i) muerte o lesiones personales, (ii) dolo o negligencia grave, (iii) declaración dolosa o (iv) cualquier otra responsabilidad que no pueda ser legalmente limitada ni excluida.

GENERALIDADES

Ningún distribuidor, agente ni empleado de MWM está autorizado a hacer modificaciones, ampliaciones o adiciones a esta garantía.

Si alguna disposición resulta legal o inaplicable, será eliminada de la garantía sin que se vea afectada la legalidad ni aplicabilidad de las demás disposiciones.

Esta garantía se rige e interpreta según las leyes del país en el que se realizó la compra del Producto de MWM.

INFORMACIÓN EN LÍNEA

Más información está disponible en línea: <http://mwm-store.com>.

Important information

Operating frequency

2.4GHz

Use

Supply Voltage: DC 5V 

Storage temperature: -25°C to 50°C

Temperature range: -10°C to 50°C

Relative Humidity: 0 to 90% non-condensing

Operating altitude: 2000m

Battery

Remote 350 mAh

Keep the instructions for use, do not dispose this product with household waste. 

Warning: Changes or modifications to this unit not expressly approved by the party responsible for compliance could void the user's authority to operate the equipment.

This device complies with Part 15 of the FCC Rules. Operation is subject to the following two conditions:

- (1) this device may not cause harmful interference, and
- (2) this device must accept any interference received, including interference that may cause undesired operation.

NOTE: This equipment has been tested and found to comply with the limits for a Class B digital device, pursuant to Part 15 of the FCC Rules. These limits are designed to provide reasonable protection against harmful interference in a residential installation. This equipment generates, uses and can radiate radio frequency energy and, if not installed and used in accordance with the instructions, may cause harmful interference to radio communications.

However, there is no guarantee that interference will not occur in a particular installation. If this equipment does cause harmful interference to radio or television reception, which can be determined by turning the equipment off and on, the user is encouraged to try to correct the interference by one or more of the following measures:

- Reorient or relocate the receiving antenna.
- Increase the separation between the equipment and receiver.
- Connect the equipment into an outlet on a circuit different from that to which the receiver is connected.
- Consult the dealer or an experienced radio/TV technician for help.

More information on

<http://www.mwm-store.com/phase/specs>

Designed in Paris, made in China. © MWM. All rights reserved. RCS Paris : 513 627 299. Packaging and visuals are not contractual. Product Specifications may change without prior notice. Warranty: see user guide. Phase and the Phase logo are trademarks of MWM SAS.

Designed by 